

DELINA КАМЕННАЯ ВИЛЛА

ГОТОВАЯ КАМЕННАЯ ВИЛЛА | ПЛАКА | АПОКОРОНАС | ЗАП. КРИТ | ГРЕЦИЯ

KYRIAKIDIS
PRESENTATION



ГОТОВАЯ КАМЕННАЯ ВИЛЛА | ПЛАКА | АПОКОРОНАС | ЗАП. КРИТ | ГРЕЦИЯ

DELINA КАМЕННАЯ ВИЛЛА





PLAKA

DELINA КАМЕННАЯ ВИЛЛА

ГОТОВАЯ КАМЕННАЯ ВИЛЛА | ПЛАКА | АПОКОРОНАС | ЗАП. КРИТ | ГРЕЦИЯ

KYRIAKIDIS

РАССТОЯНИЯ

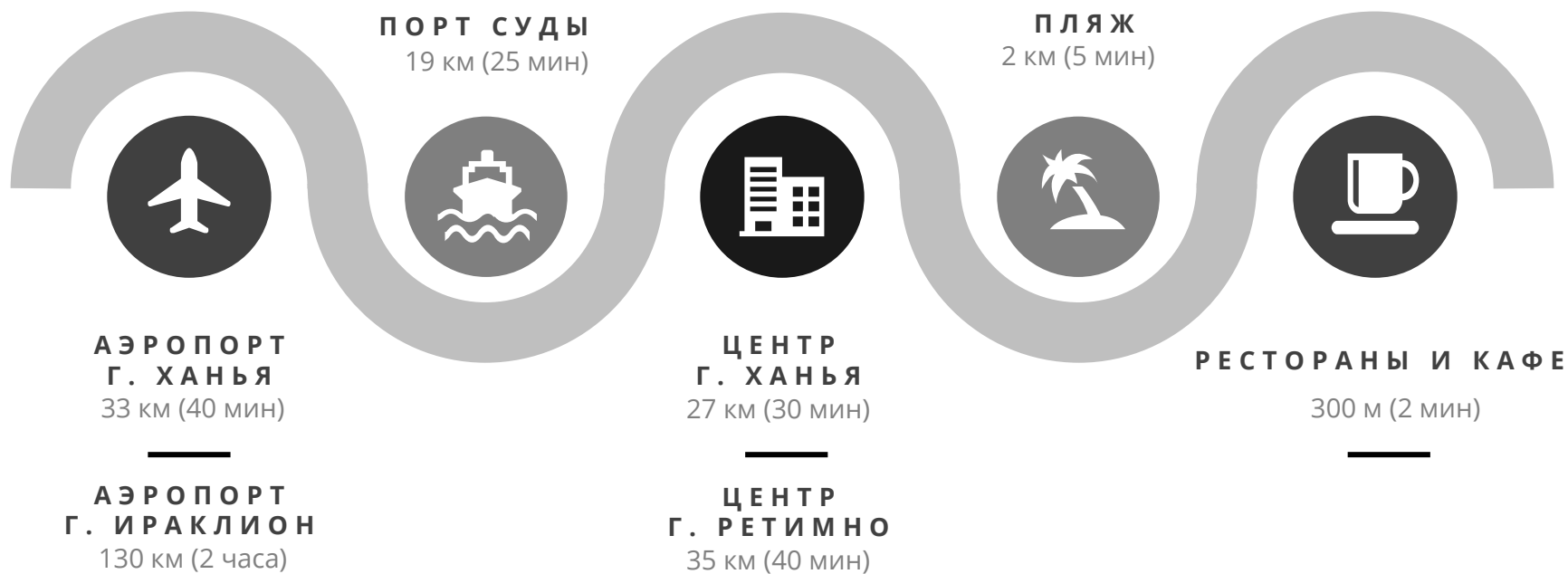



ПЛАКА

Живописная Плака является одной из самых известных и традиционных деревень в районе Апокоронасна острове Крит, расположенной в форме подковы на склоне горы Драпанокефала, среди пышной растительности, кустарников и оливковых рощ. Административно она относится к префектуре города Ханья и находится в 23 км, на высоте 70 метров над пляжем Альмирида и имеет оздоровительный климат и восхитительный вид. Многочисленные морские пещеры Нэроспилья, которые рассеяны в округе, представляют собой редкое природное явление и идеальное место для пещерного дайвинга. Жители Плаки, в основном, фермеры и производители вина, цикудьи и оливкового масла.

Всего в 2 км от деревни Плака находится организованный пляж, который ежегодно получает Голубой флаг за чистые воды в нём.





DELINA КАМЕННАЯ ВИЛЛА

Описание | Фотографии

Описание

«Делина» - это современная и полностью обустроенная новая вилла около традиционного поселка Плака на Западном Крите (регион Ханья) с потрясающим видом на море и Белые Горы.

Земельный участок

Вилла расположена на земельном участке площадью **3.800 кв.м.** На 1 200 кв.м. напротив дома и рядом с ним высажен молодой оливковый сад из 40 деревьев. Также обустроены 2 газона с густой травой, на которых можно семейно проводить время (организовывать пикники, играть в фризби, бадминтон и пр.). Территория вокруг виллы украшена кустами роз и пальмами. Ко всем растениям проведен автоматический полив.

Сверху виллы расположена вторая часть принадлежащего ей земельного участка площадью около 1 500 кв.м. Данный участок идеально подходит для строительства теннисного корта. Также он имеет значительные перспективы: в данный момент рассматривается расширение границ поселка Плака; когда границы поселка будут расширены, данный участок можно будет отделить и согласно законодательству на нем будет разрешено строительство вилл/ы. Таким образом, новый собственник либо сам сможет построить несколько объектов недвижимости, либо сможет продать данный участок по весьма выгодной цене.

По периметру всего земельного участка возведен красивый каменный забор.

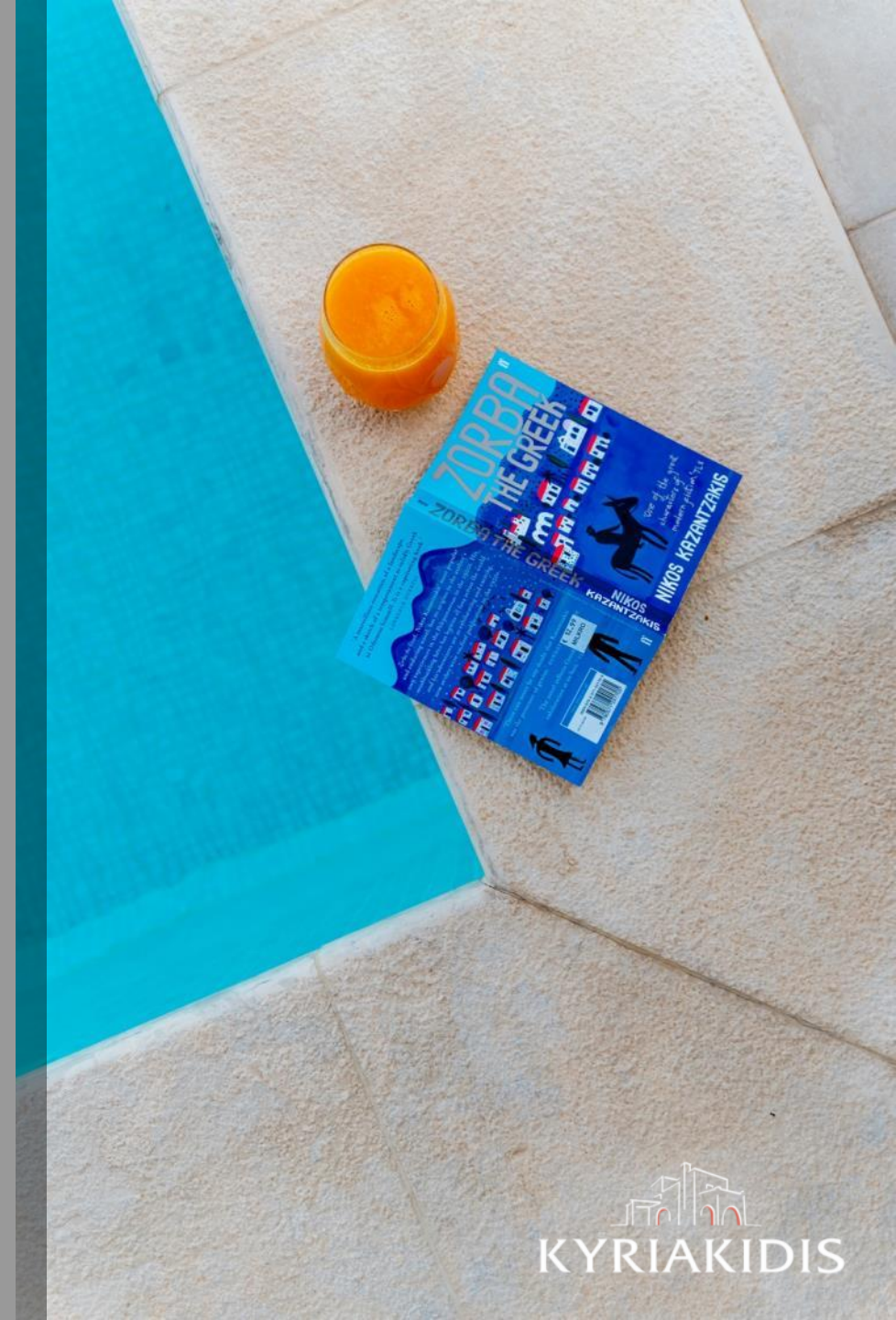



Соседи

Вилла «Делина» размещена в тихом месте и имеет только одного соседа – такую же виллу-близнеца. Соседи являются интеллигентными и добрыми людьми, которые изредка приезжают в дом как на дачу. Соседняя вила не сдается в аренду, что обеспечит уединение и тишину собственникам «Делины».

Виллы-близнецы соединены между собой, но при этом являются абсолютно обособленными.



Ремонт и интерьер

Вилла «Делина» подается с новым высококачественным ремонтом, полностью меблированная, обустроена бытовой техникой и с декором. Дом меблирован дорогостоящими предметами интерьера европейского производства и самого высокого качества. Шкафы и кухня изготовлены под заказ. В холле виллы расположен красивый камин.

При планировке виллы «Делина» было использовано необычное и красивое архитектурное решение - второй этаж имеет планировку по типу мезонина. Его разбивают 2 пролета: лестничный и пролет по центру. Таким образом, со второго этажа виден первый этаж, а именно зона столовой.



Бассейн и зона барбекю

Бассейн площадью 52,50 кв.м. комфортной глубины и с видом на море и горы. В вечернее время красиво выглядит подсветка бассейна. Установлена современная система очистки воды. У бассейна также есть уличный душ.

По территории двора также установлена подсветка. Зона бассейна и барбекю меблированы красивой и качественной садовой мебелью, установлены зонты.

Гараж

К дому примыкает гараж с автоматическими воротами и застекленными окнами, что позволяет в гараже в зимнее время хранить садовую мягкую мебель.

Wi Fi

На территории всей виллы, включая зону бассейна и барбекю, обеспечен устойчивый и качественный сигнал Wi-Fi.



ДЕТАЛИ

Название проекта  **DELINA VILLA**

Месторасположение  **Крит | Плака**

Общая пл. участка  **3.800 м²**

Об. пл. дома  **203 м²**

Этажи  **2**

Пл. первого этажа  **201,5 м²**

Пл. второго этажа  **201,5 м²**

Спальни  **3**

Ванные  **3**

Бассейн  **52 м²**

Отопление  **Дизельное отопление**

Кондиционеры  **В каждой комнате**

Стоимость  **950.000**





СПАЛЬНАЯ КОМНАТА №1

KYRIAKIDIS



 СПАЛЬНАЯ КОМНАТА №2

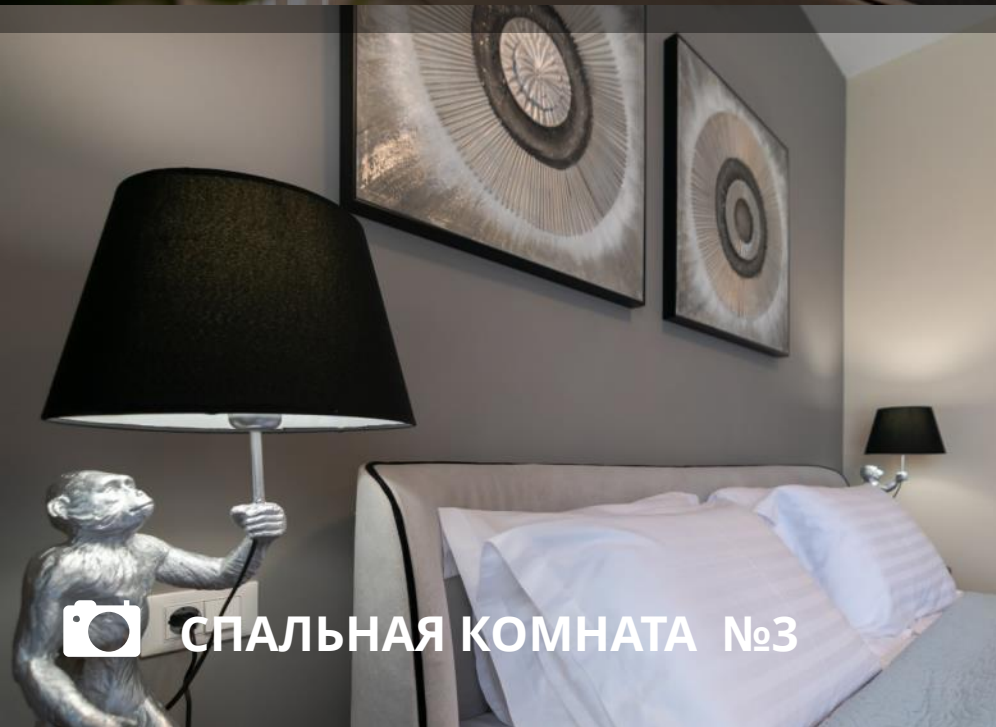

 СПАЛЬНАЯ КОМНАТА №3



 ВИД СВЕРХУ

KYRIAKIDIS





DELINA КАМЕННАЯ ВИЛЛА

ПЛАНЫ

Delina Вилла

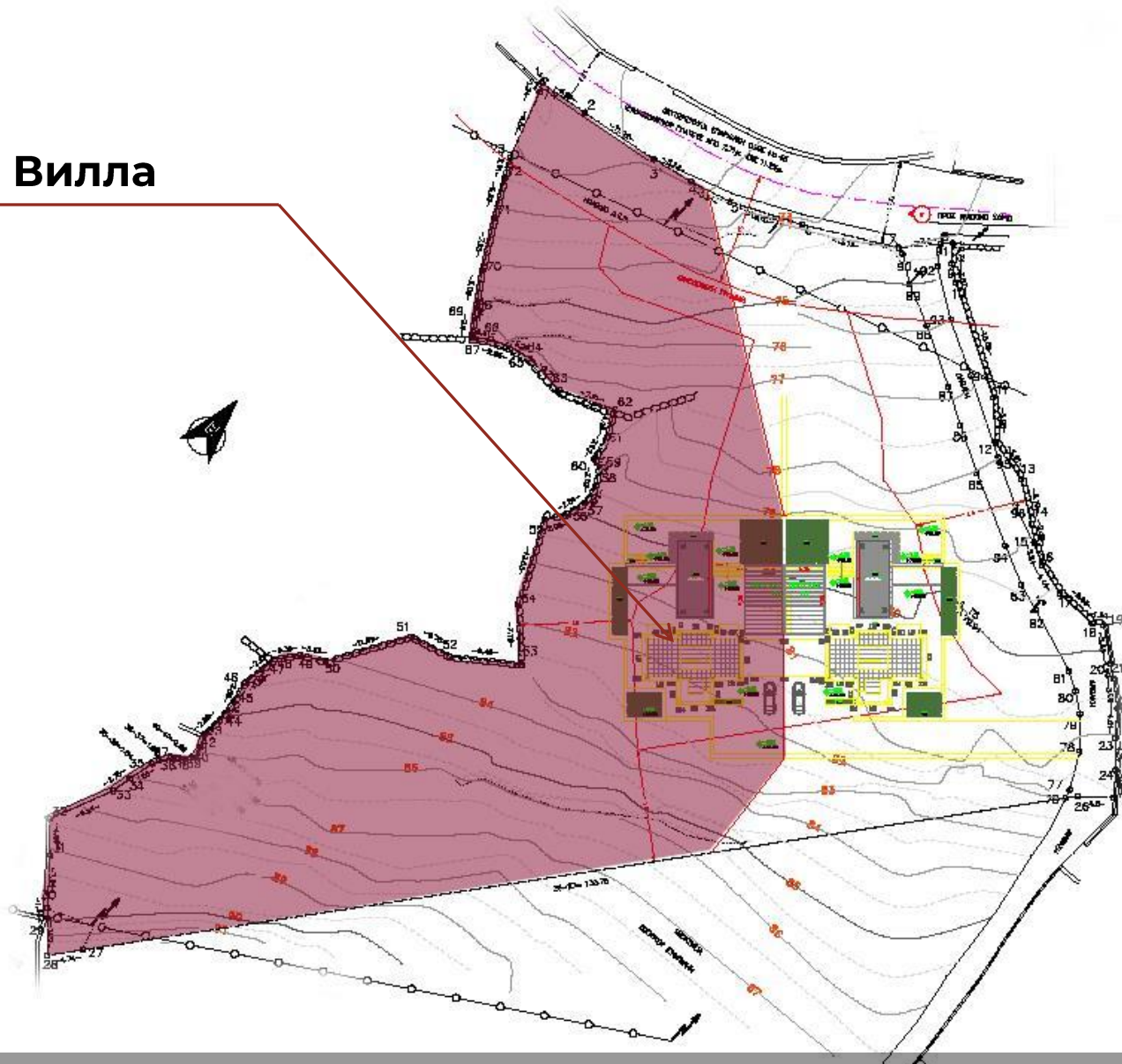

ТОПОГРАФИЧЕСКИЙ ПЛАН УЧАСТКА
С ОБОИМИ ДОМАМИ

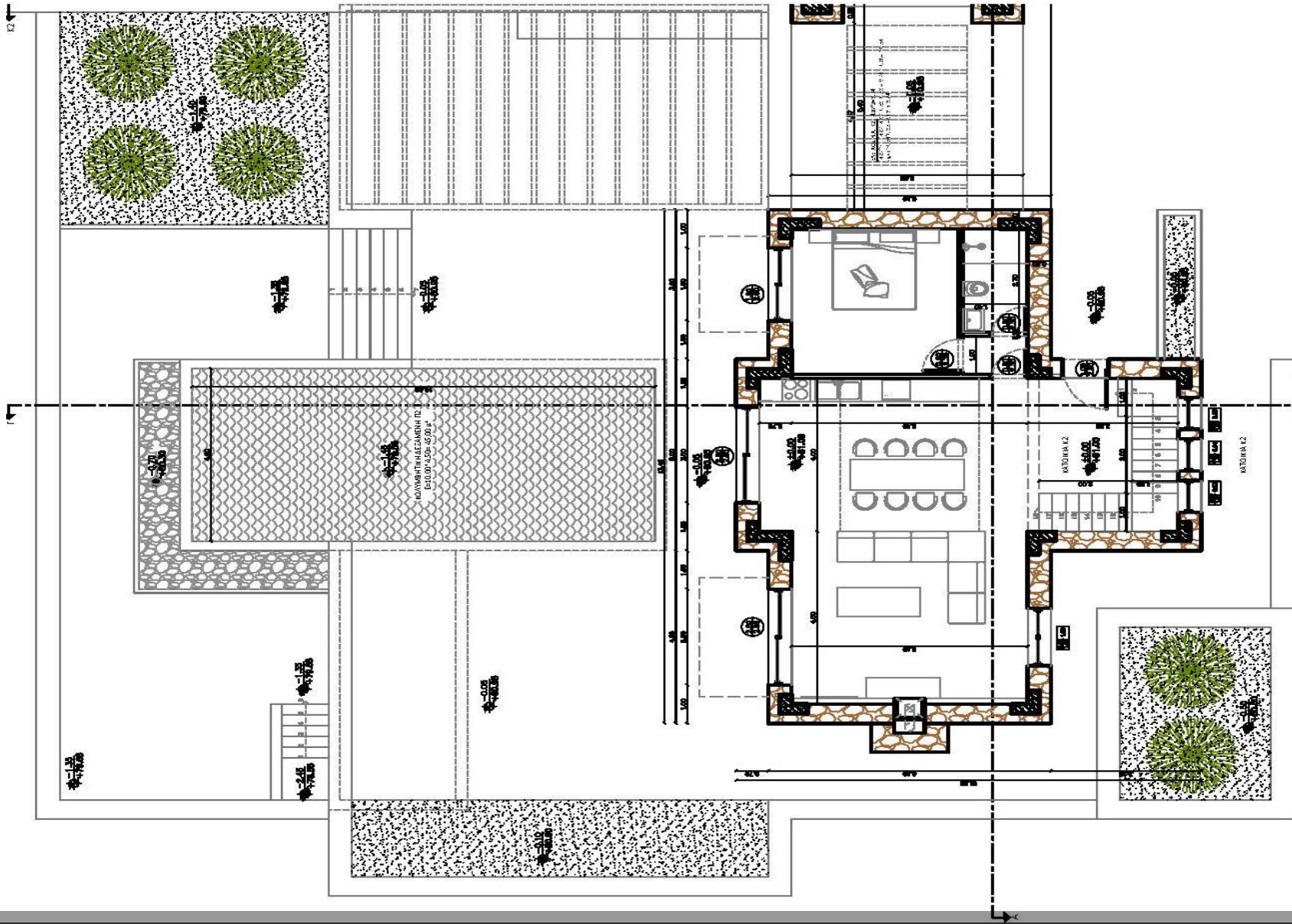

ПЕРВЫЙ ЭТАЖ

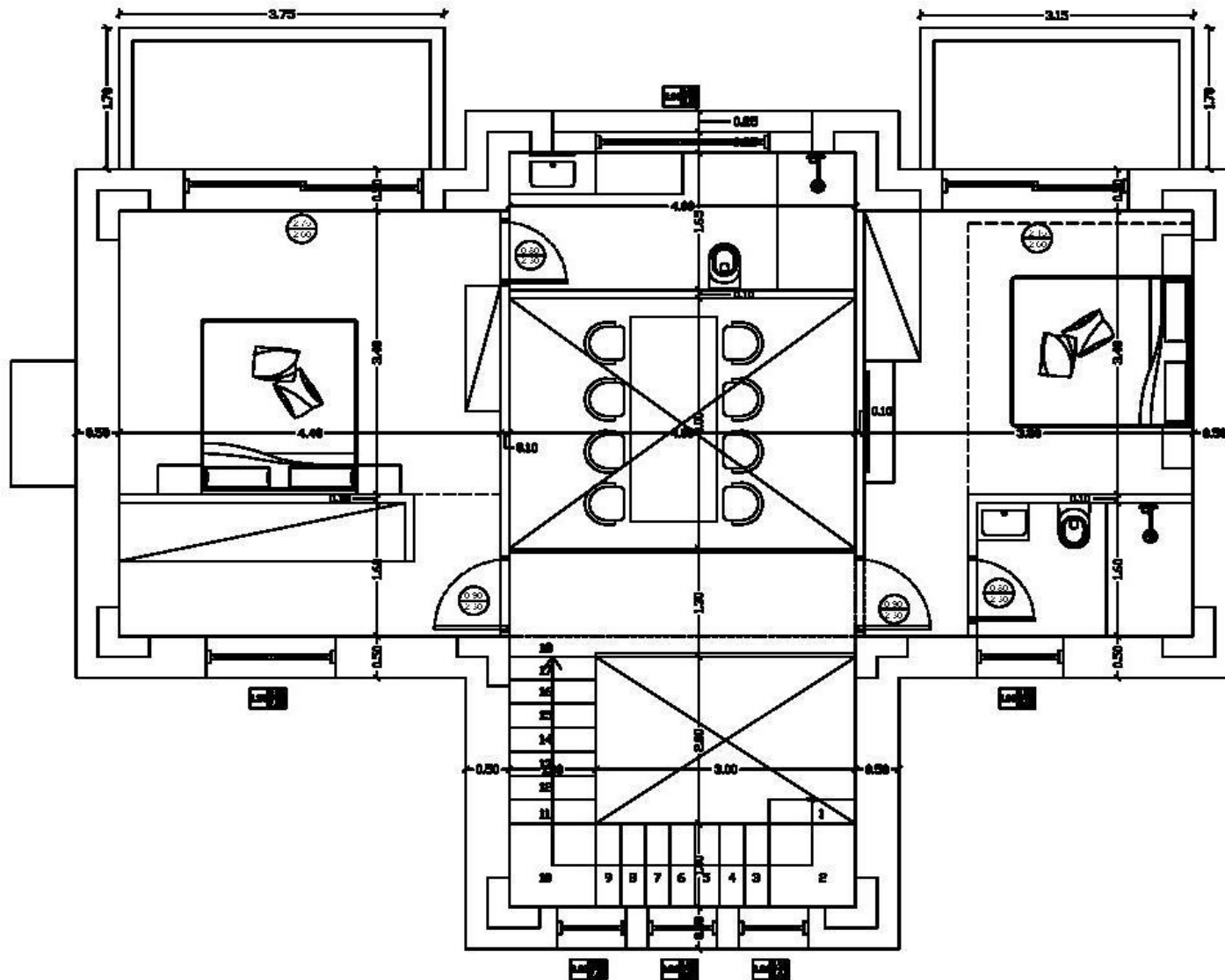

ВТОРОЙ ЭТАЖ



Дополнительно:

Внутреннее обустройство виллы

- Стены покрашены, на полу нескользящая плитка, стены в санузлах выложены высококачественной плиткой, установлены сантехника, раковины, унитазы
- Установлена бытовая техника (холодильник, вытяжка, варочная поверхность, духовой шкаф, посудомоечная машина, кондиционеры (вся техника известных брендов))
- Лестничные перила из нержавеющей стали
- Встроенные шкафы в каждой спальне
- Алюминиевые окна (двойной стеклопакет)
- Защитные сетки от насекомых, электрические ставни
- Спутниковое телевидение
- Система сигнализации
- Камеры внешнего наблюдения, которые можно просматривать удаленно через приложение

Внешнее оформление виллы

- Вид на море и горы
- Бассейн
- Освещение территории и бассейна
- Центральные ворота с дистанционным управлением
- Ландшафтный дизайн и озеленение территории
- Зона барбекю (навес, печь, раковина с подведенной водой)
- По периметру дома подведена вода для технических работ
- Каменный забор по периметру земельного участка

Коммуникации

- Автономное дизельное отопление
- Система солнечных батарей и электрического подогрева воды



- ❖ Недвижимость переходит в полную собственность!
- ❖ Простой визовый режим!
- ❖ Легкая процедура приобретения (даже без участия покупателя по специальному согласованию)!
- ❖ Низкий и единственный налог при покупке!
- ❖ Получение ВНЖ для всей семьи в подарок от нашей компании!
- ❖ Высокая степень комфортности: средиземноморский мягкий климат.
- ❖ Более 6 месяцев туристического сезона для сдачи виллы в аренду!
- ❖ Помощь в благоустройстве и решение любых вопросов!
- ❖ Мы даем гарантию на все наши проекты!